

# CENTRALE D'ALLARME

## HTS 3000

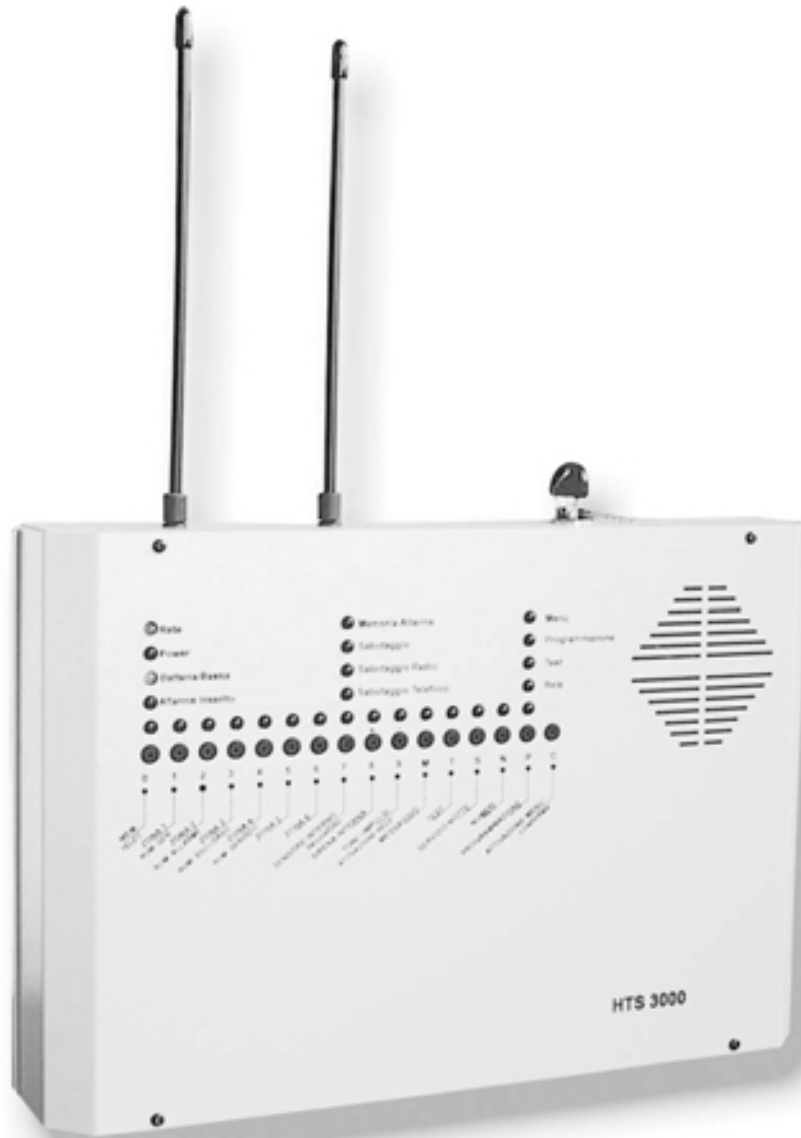

---

## ***INTRODUZIONE***

Grazie e complimenti per avere scelto di acquistare il nostro sistema che è, senza dubbio, il più completo ed efficiente impianto di sicurezza professionale oggi esistente e, nel contempo, il più semplice da installare e da utilizzare, perché non necessita di tradizionali cablaggi elettrici o complicate programmazioni. L'utente infatti sia durante la programmazione che nel normale utilizzo potrà seguire passo passo la guida vocale che faciliterà drasticamente l'accesso alle numerose funzioni della centrale.

Il sistema di sicurezza senza fili HTS 3000 è stato progettato per proteggere abitazioni di grandi dimensioni su più piani, uffici e magazzini con più locali. Il sistema può essere ampliato aggiungendo ulteriori sensori senza filo quali: rilevatori ambientali infrarossi, rilevatori di apertura magnetici, telecomandi doppia funzione e il pulsante d'emergenza.

## ***CARATTERISTICHE TECNICHE***

Le principali caratteristiche tecniche della centrale d'allarme HTS 3000 sono:

- Gestione tramite microcontrollore controllato tramite firmware dedicato.
- Attivazione del sistema tramite radiocomando bicanale a microcontrollore, codifica rolling code.
- Memorizzazione delle informazioni su Eeprom statica non volatile.
- Frequenza di lavoro 433.92 Mhz controllata da filtro SAW.
- Alimentatore interno collegato alla rete (220 Vca) che fornisce due uscite (13.8 Vcc e 5 Vcc). Potenza massima erogabile 10 VA. L'alimentatore è dotato di fusibili di protezione dell'avvolgimento primario e secondario del trasformatore e di un fusibile di protezione per la batteria tampone ricaricabile da 12V-2Ah che assicura una autonomia di 48 ore in Stand-by in caso di assenza della tensione di rete.
- Guida vocale di tutte le funzioni di programmazione, attivazione, disattivazione, allarme, soccorso, sabotaggio, servizi.
- Password personale che fornisce una protezione per l'accesso alle funzioni di programmazione, modifiche, e altre funzioni particolari.
- Funzione Antiscanner che fornisce una protezione contro i tentativi di sabotaggio radio.
- Sirena interna con potenza acustica >110 dB disattivabile.
- Memoria interna che permette di memorizzare sino a 10 eventi di allarme.
- Sensore A.C.E. (Automatic Control Environment) integrato all'interno della centrale e regolabile (zona 7).
- 6 zone di allarme di cui 4 via radio e due via filo più una controllata dal sensore A.C.E.
- Sensori via radio di tipo infrarosso, magnetico, vibrazione, rottura vetri, per tapparella. Sono memorizzabili sino a 80 sensori in totale (20 per ogni zona). I sensori sono

- 
- identificati dalla centrale per tipologia (infrarosso, magnetico...) e per collocazione (camera da letto, soggiorno, garage...).
  - Supervisione del sistema su tutti i sensori (manomissione e batteria scarica) e sulla centrale stessa (stato di alimentazione, presenza del canale telefonico e manomissione).
  - Uscita Relè NA e NC.
  - Zona di allarme 24h sempre attiva con funzione antisabotaggio.
  - Combinatore telefonico integrato.
  - Interrogazione dall'esterno con funzione viva voce e ascolto ambientale.
  - Possibilità di attivare/disattivare o parzializzare le zone di allarme via telefono.
  - Possibilità di controllare l'uscita relé via telefono.
  - Scatola in metallo verniciata con polveri epossidiche ad alta resistenza. Dimensioni 365x246x63 mm.

---

## **ILLUSTRAZIONE E DESCRIZIONE**

La centrale di allarme HTS 3000 è un sistema progettato per l'utilizzo in ambienti chiusi. Per prevenire ogni possibile malfunzionamento è consigliato un controllo ciclico semestrale. Questo sistema d'allarme, se usato appropriatamente è da ritenersi una valida soluzione per la protezione delle Vostre proprietà, tuttavia non potrà mai garantire la completa sicurezza da parte di intrusi o eventuali furti. Il costruttore è pertanto sollevato da eventuali responsabilità per danni o perdite che si potrebbero verificare.

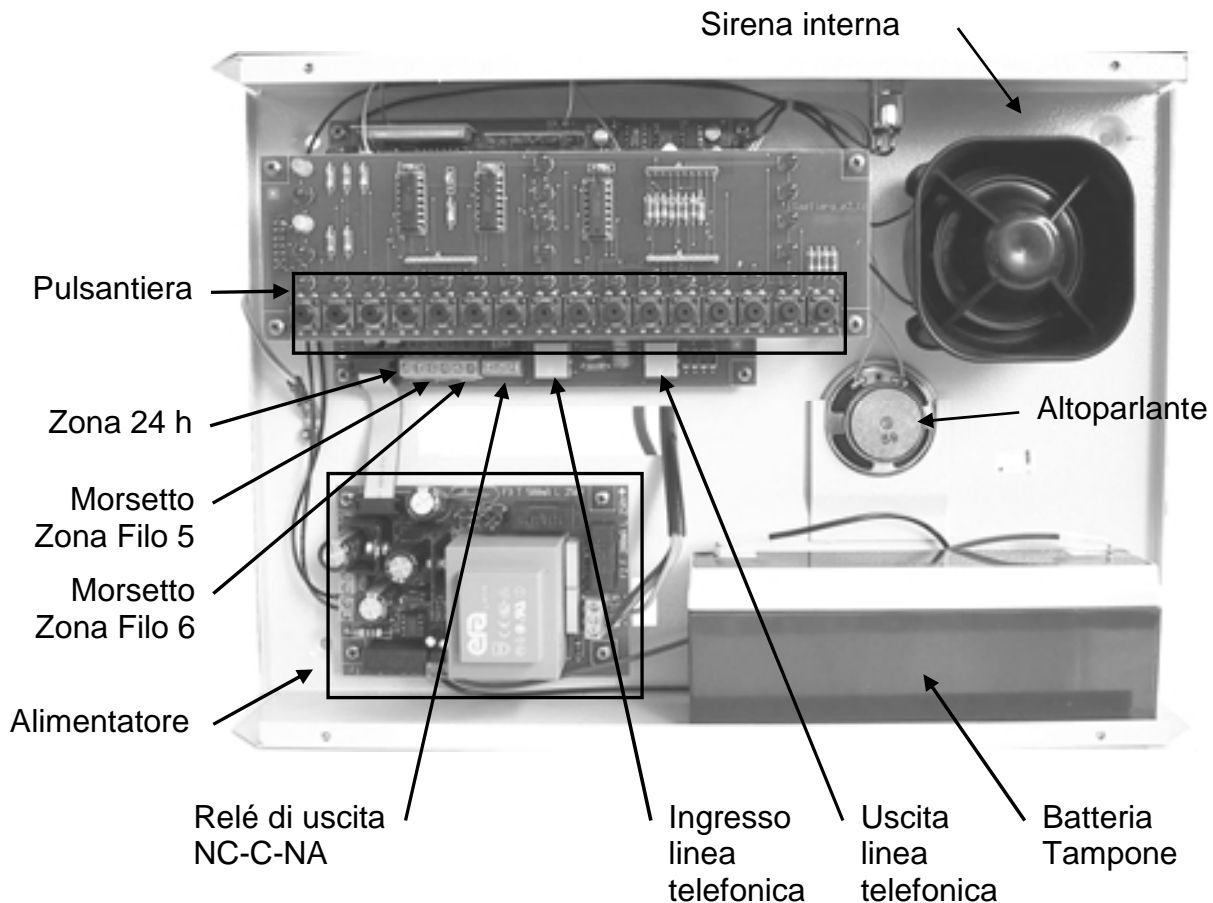

### **SIRENA INTERNA**

Sirena interna magnetodinamica; emissione toni di attivazione e disattivazione dell'impianto; potenza sonora maggiore di 110 dB in caso d'allarme; possibilità di esclusione.

### **ALTOPARLANTE**

Altoparlante interno per la guida vocale della centrale.

### **BATTERIA TAMPONE**

Batteria ricaricabile al piombo 12V 2,2Ah che assicura l'alimentazione dell'impianto anche in caso di interruzione della tensione di rete. Lo stato di carica della batteria è costantemente monitorato dalla centrale. Nel caso in cui la carica della batteria scenda sotto il livello ottimale, la spia denominata "Batteria Bassa" si accende.

---

## INGRESSO E USCITA TELEFONO

Permettono di collegare la centrale alla linea telefonica; collegare la linea telefonica all'ingresso e l'eventuale telefono sull'uscita.

## RELÉ DI USCITA

Morsetti per il collegamento di accessori d'avviso allarme via cavo o di un qualsiasi altro carico sino a 1 A. Viene fornito un contatto puro pilotato da relé in scambio (comune, normalmente aperto, normalmente chiuso). La commutazione dello stato del relé può essere associata alla segnalazione di allarme, allo stato impianto o al combinatore telefonico.

Per associare al relé una delle tre funzioni procedere in questo modo:

- Premere il tasto 'C' la centrale dice: *"attivazione menù"*
- Premere il tasto 'P' la centrale dice: *"attivazione menù programmazione"*.
- Premere il tasto '9' (Attivazione relé) la centrale comunica a che cosa è associata la commutazione del relé. Se si desidera modificare l'impostazione premere nuovamente il tasto '9' finché non si seleziona l'opzione desiderata. A questo punto premere il tasto 'C' per confermare.

Se si imposta il relé su *"Uscita relé allarme impianto"*, il relé commuterà tutte le volte che la centrale va in allarme e si riporterà nella posizione originale quando si disarma la centrale.

Se si imposta il relé su *"Uscita relé Attivatore telefonico"*, il relé sarà comandato via telefono da remoto.

Se si imposta il relé su *"Uscita relé stato impianto"*, il relé commuterà quando si arma la centrale e si riporterà nella posizione originale quando si disarma la centrale.

Lo stato del relé è indicato dal led sul pannello della centrale. Normalmente il led è spento. Quando si verifica l'evento che determina la commutazione del relé, il led si accende. Quando il relé torna nello stato iniziale il led si spegne.

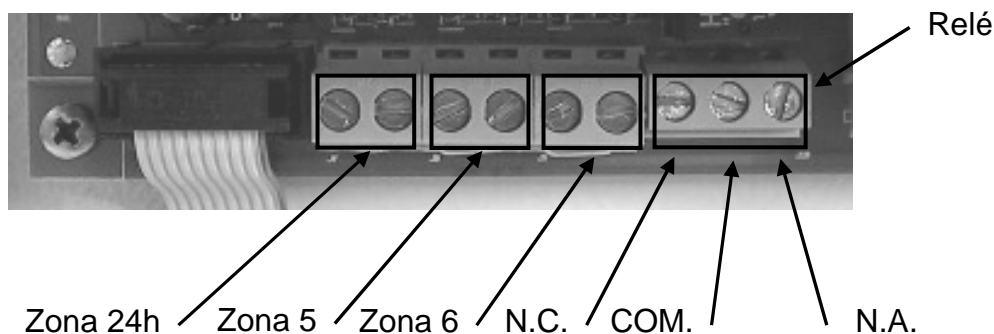

## MORSETTO ZONA FILO 5 E 6

Questi due morsetti sono dei contatti di ingresso normalmente chiusi a cui sono associate due zone via filo (Zona 5 e Zona 6). E' possibile collegare a questi morsetti un qualsiasi tipo di sensore via filo. Qui di seguito è riportato a titolo di esempio lo schema di collegamento di un sensore infrarosso via filo in Zona 5. L'alimentazione dei sensori può essere fornita da un

alimentatore esterno oppure può essere prelevata dal morsetto di uscita a 12V dell'alimentatore della centrale.

## ESEMPIO DI COLLEGAMENTO CON SENSORE INFRAROSSO STANDARD

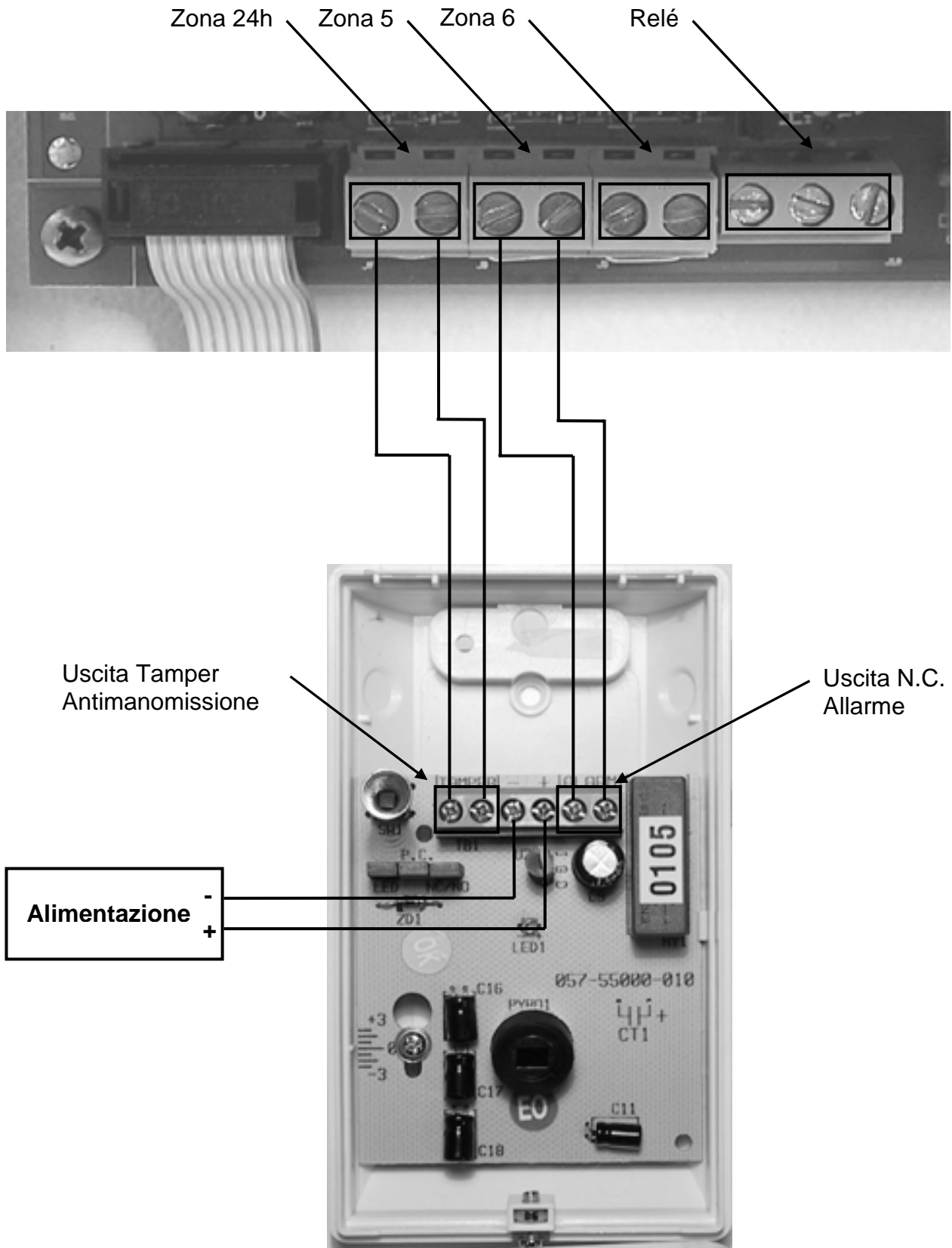

---

## MORSETTO ZONA 24H

Contatto di ingresso normalmente chiuso associato alla zona 24h. Se il contatto è aperto il sistema andrà in allarme indipendentemente dallo stato della centrale. Questo morsetto di uscita può essere utilizzato come antisabotaggio per le zone via filo come indicato nello schema precedente.

## ALIMENTATORE

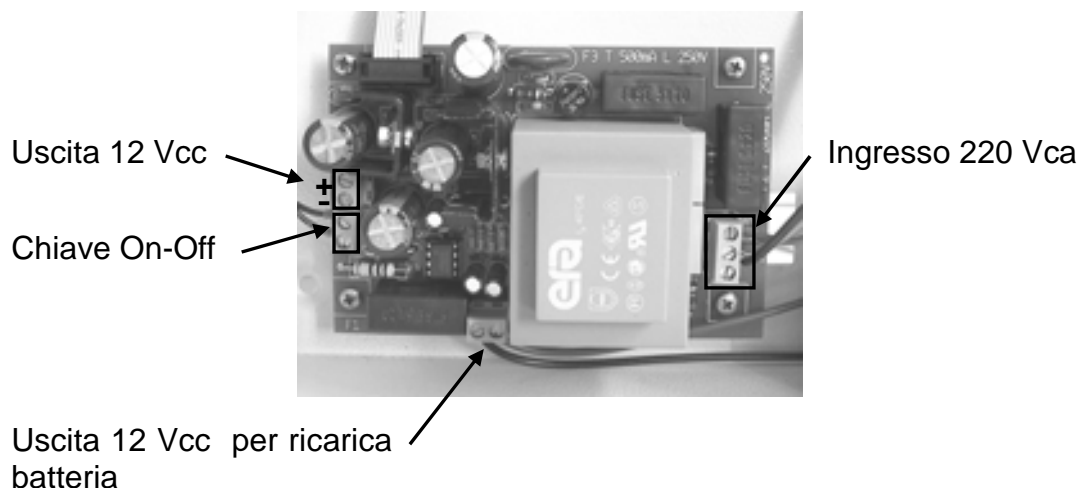

Sul circuito di alimentazione sono presenti quattro morsetti:

- Uscita 12 Vcc per fornire alimentazione ai sensori via filo.
- Morsetto chiave On-Off collegato al nottolino chiave per accendere/spegnere la centrale.
- Uscita a 12 Vcc per la ricarica della batteria tampone.
- Ingresso a 220Vca per collegare la tensione di rete.

## INSTALLAZIONE

- Girare la chiave in posizione "OFF" (senso antiorario) ed estrarla.
- Applicare le antenne infilando il filo all'interno ed inserendo con una leggera pressione le stesse negli appositi supporti in gomma.
- Collegare la centrale alla rete elettrica.
- Girare la chiave in posizione "ON" (senso orario). Sulla centrale si accenderanno tutte le spie per circa un secondo ed al termine la centrale comincerà a elencare le funzioni attive.
- Installare i sensori in accordo con le istruzioni di ogni tipo di dispositivo (vedere capitolo relativo alla installazione dei vari sensori).
- Effettuare le prove di copertura radio (funzione TEST).
- Aprire la centrale, installarla attraverso i quattro fori di fissaggio e richiuderla.

---

## ***FUNZIONI DEL MENU'***

Per accedere alle funzioni del MENU', premere il tasto "C", la centrale dirà "attivazione menù" e il led denominato "MENU" sul pannello della centrale si accende.

Una volta entrati nel menù, è possibile accedere a tutte le funzioni della centrale.

### **ASCOLTO DEI MESSAGGI DI ALLARME**

Per ascoltare i messaggi di allarme una volta entrati nel menù premere il tasto '0' (Memoria). La centrale comunicherà tutti i messaggi associati agli eventi di allarme fino a un massimo di 10 messaggi. Il led sul pannello della centrale denominato "Memoria allarme" indica la presenza in memoria di messaggi; se è spento la memoria di allarme è vuota. La memoria d'allarme verrà cancellata al successivo armamento della centrale.

### **ATTIVAZIONE E DISATTIVAZIONE DELLE ZONE DI ALLARME**

Tramite i tasti '1', '2', '3', '4', '5' e '6', è possibile attivare o disattivare le zone di allarme.

Per attivare o disattivare una zona d'allarme, premere il tasto 'C' per entrare nel menù e successivamente premere il tasto associato alla zona di interesse. Il led acceso indica che la zona è attiva quindi, premendo il tasto, la zona viene disattivata. Viceversa, se il led è spento, la zona è disattiva e quindi, in seguito alla pressione del tasto, la zona viene attivata e il led si accende. Una volta terminata la procedura di attivazione o disattivazione della zona premere il tasto 'C' per uscire dal menù.

### **ATTIVAZIONE E DISATTIVAZIONE DEL SENSORE SUBSONICO INTERNO (A.C.E.)**

Lo speciale sensore A.C.E. (Automatic Control Environment) Controllo Automatico di Ambiente incluso nella centrale, è in grado di controllare, nell'ambiente da proteggere, la variazione di pressione acustica ambientale dovuta all'apertura forzata di una porta o finestra. E' possibile adattare il sensore ACE all'ambiente da proteggere regolandone la sensibilità.

Nel caso in cui l'apparecchio venga installato in ambienti dove la tecnologia subsonica non è applicabile a causa della tipologia di costruzione dell'ambiente protetto (ad esempio locali con metrature superiori ai 30 mq, locali con infiltrazioni d'aria dovute ad infissi con scarsa tenuta, ambienti con termoconvettori, ecc.), è consigliabile disinserire il sensore A. C. E. Il led associato al sensore denominato "SENSORE INTERNO" indica, se acceso, che il sensore è attivo.

Per disattivare o attivare il sensore A.C.E. entrare nel menù e premere il tasto '7' (SENSORE INTERNO), il led si spegne o si accende a seconda che il sensore era attivo o disattivo. Una volta selezionata l'opzione voluta premere il tasto 'C' per uscire dal menù.

E' possibile modificare la sensibilità del sensore tra una sensibilità minima (Stato 0) e una massima (Stato 15).

Per modificare la sensibilità del sensore seguire questa procedura:

- Premere il tasto 'C' per entrare nel menù.
- Premere il tasto 'P' per entrare nella modalità di programmazione.
- Premere il tasto '7' (SENSORE INTERNO)
- Premere il tasto '8' (+) o '9' (-) per aumentare o diminuire la sensibilità del sensore interno. La centrale ad ogni pressione del tasto comunica lo stato del sensore; una volta raggiunto il valore desiderato premere il tasto 'C' per uscire dalla modalità di programmazione.

---

## **ATTIVAZIONE E DISATTIVAZIONE DELLA SIRENA INTERNA**

La sirena interna alla centrale può essere disattivata. Il led associato al tasto '8' (SIRENA INTERNA) indica se acceso che la sirena interna è attiva, viceversa se spento indica che la sirena interna è disattivata.

Per attivare o disattivare la sirena interna premere il tasto 'C' per entrare nel menù, Successivamente premere il tasto '8' (SIRENA INTERNA) per attivare o disattivare la sirena interna. Una volta selezionata l'opzione desiderata premere 'C' per uscire dal menù.

## **ATTIVAZIONE DELLA FUNZIONE TEST**

Grazie a questa funzione è possibile effettuare le prove di copertura radio dei vari sensori e contemporaneamente testare le condizioni di carica della batteria di ciascun sensore; nel caso in cui la batteria di un sensore sia scarica la centrale emetterà un messaggio per comunicarlo.

Sono disponibili due modalità di test: la modalità "Test voce" e quella "Test suono". In modalità "Test voce" ad ogni trasmissione ricevuta la centrale risponde identificando il tipo e il numero di periferica che ha trasmesso. In modalità "Test suono" la centrale risponde con un beep indipendentemente dal tipo di periferica.

Per attivare la funzione test entrare nel menù premendo il tasto 'C' e successivamente premere il tasto 'T' (TEST). La centrale comunica quale delle due modalità di test è stata attivata. Se si desidera attivare l'altra modalità premere nuovamente il pulsante 'T'.

In modalità "Test voce" la centrale oltre che identificare il sensore che ha trasmesso comunica anche se la batteria del sensore è scarica. Una volta terminata la procedura di TEST premere il tasto 'C' per disattivare la funzione di TEST e uscire dal menù.

**NOTA: PRIMA DI ATTIVARE LA FUNZIONE TEST ASSICURARSI CHE LE ZONE RADIO CHE SI VOGLIONO TESTARE SIANO ATTIVE VERIFICANDO CHE I LED CORRISPONDENTI SIANO ACCESI, IN CASO CONTRARIO ATTIVARLE.**

## **ATTIVAZIONE E DISATTIVAZIONE DEL SERVIZIO NOTTE**

Da attivare nel caso di rientro nelle ore notturne per disabilitare le segnalazioni vocali. All'attivazione e alla disattivazione della centrale d'allarme. il led associato al tasto 'S' (SERVIZIO NOTTE) indica se acceso che il servizio notte è attivo, viceversa se spento indica che la funzione è disattivata.

Per attivare o disattivare il servizio notte premere il tasto 'C' per entrare nel menù, Successivamente premere il tasto 'S' per attivare o disattivare la funzione. Una volta selezionata l'opzione desiderata premere 'C' per uscire dal menù.

## **ATTIVAZIONE E DISATTIVAZIONE DELLA SIRENA RADIO ESTERNA**

Questa funzione permette di disabilitare completamente la sirena esterna radio per permettere di effettuare interventi di manutenzione sulla sirena senza provocare allarmi (ad esempio sostituzione di batterie non completamente scariche).

Per disabilitare la sirena esterna seguire questa procedura:

- Premere il tasto 'C' per entrare nel menù.
- Premere il tasto 'P' per entrare nella modalità di programmazione.
- Tenere premuto il tasto 'S' sino a quando la centrale non comunicherà che la sirena è stata disattivata.

La centrale trasmetterà il codice di sblocco della sirena al primo armamento.

---

## ***FUNZIONI DI PROGRAMMAZIONE***

### **PROGRAMMAZIONE DEI TELECOMANDI**

La centrale può acquisire sino a 20 telecomandi identificati singolarmente. Per programmare un telecomando seguire questa procedura:

- Premere il tasto 'C' (conferma), la centrale dice: *'attivazione menù'*.
- Premere il tasto 'P' (programmazione) la centrale dice: *'attivazione menù programmazione'*.
- Premere il tasto '0' (telecomando) la centrale dice: *'totale in memoria numero 0 nuovo telecomando'*.
- Premere un tasto del telecomando la centrale dice: *'programmazione telecomando 1'*
- Premere il tasto 'C' la centrale dice: *'fine programmazione, fine menù'*.

Per programmare più telecomandi ripetere le operazioni sopra descritte.

E' possibile cancellare tutti i telecomandi presenti in memoria seguendo questa semplice procedura:

- Premere il tasto 'C' (conferma) la centrale dice: *'attivazione menù'*.
- Premere il tasto 'P' (programmazione) la centrale dice: *'attivazione menù programmazione'*.
- Premere e tenere premuto il tasto '0' (telecomando) sino a che la centrale non dirà : *'attivazione cancellazione memoria telecomandi'*.

### **PROGRAMMAZIONE SENSORI**

La centrale può memorizzare sino a 20 sensori per ognuna delle quattro zone via radio per un totale dei 80 sensori. Per programmare un sensore in zona 1 per prima cosa occorre verificare che la zona 1 sia attiva, in caso contrario deve essere attivata (fare riferimento al paragrafo "Attivazione e disattivazione delle zone d'allarme"). A questo punto seguire questa procedura:

- Premere il tasto 'C' (conferma) la centrale dice: *'attivazione menù'*.
- Premere il tasto 'P' (programmazione) la centrale dice: *'attivazione menù programmazione'*.
- Premere il tasto 'zona 1' la centrale dice: *'totale in memoria numero 0 nuovo sensore zona 1'*.
- Far trasmettere il sensore, la centrale dice: *'programmazione zona 1 sensore (apertura/volumetrico) 1'*.
- Premere il tasto 'C' la centrale dice: *'conferma inserimento in memoria fine programmazione fine menù'*.

Per programmare più sensori farli trasmettere in sequenza, attendere ogni volta la segnalazione vocale della centrale e premere sempre il tasto 'C' per conferma. Per programmare i sensori su una zona diversa dalla zona 1 è sufficiente ripetere tutte queste operazioni scegliendo all'inizio della procedura la zona desiderata. (zona 1, 2, 3, 4). **E' importante verificare sempre che la zona sia attiva prima di procedere con la programmazione del sensore.**

E' possibile inoltre assegnare un indirizzo preciso ad ogni sensore per identificare la zona d'appartenenza con una segnalazione specifica. Per usufruire di tale servizio seguire la procedura seguente:

- Premere il tasto 'C' (conferma) la centrale dice: *'attivazione menù'*.

- 
- Premere il tasto 'P' (programmazione) la centrale dice: *'attivazione menù programmazione'*.
  - Premere il tasto 'zona 1' la centrale dice: *'totale in memoria numero 0 nuovo sensore zona 1'*.
  - Far trasmettere il sensore, la centrale dice: *'programmazione zona 1 sensore (apertura/volumetrico) 1'*.
  - Premere il tasto '8' (+) la centrale dice: *'porta ingresso...'*, premendolo ripetutamente è possibile ascoltare tutte le personalizzazioni. Per tornare indietro utilizzare il tasto '9' (-).
  - Premere il tasto 'C' la centrale dice: *'conferma inserimento in memoria, fine programmazione, fine menù'*.

E' possibile cancellare tutti i sensori memorizzati su una zona seguendo questa semplice procedura:

- Premere il tasto 'C' (conferma) la centrale dice: *'attivazione menù'*.
- Premere il tasto 'P' (programmazione) la centrale dice: *'attivazione menù programmazione'*.
- Premere e tenere premuto il tasto associato alla zona che si vuole cancellare ad esempio '1' (Zona 1) sino a che la centrale non dirà : *'attivazione cancellazione memoria zona 1'*.

## **INSERIMENTO PASSWORD**

E' possibile inserire una password di lunghezza variabile da 1 a 6 cifre che verrà richiesta tutte le volte che si tenterà di accedere alle funzioni di programmazione e quando si utilizzeranno le funzioni di gestione da remoto della centrale tramite il combinatore telefonico. Una volta inserita la password non può essere disabilitata, può invece essere cambiata semplicemente memorizzandone una nuova che andrà a sovrascrivere quella vecchia.

## **MEMORIZZAZIONE DELLA PASSWORD**

- Premere il tasto 'C' (conferma) la centrale dice: *'attivazione menù'*.
- Premere il tasto 'P' (programmazione) la centrale dice: *'attivazione menù programmazione'*.
- Tenere premuto il tasto 7 (sensore interno) fino a che la centrale dice: *'attenzione programmazione nuovo codice password, digitare password'*.
- Digitare il codice scelto utilizzando i tasti dei numeri da 0 a 9. La password può essere al massimo di 6 cifre.
- Ad ogni pressione di tasto numerico la centrale dice: *'codice 1', 'codice 2'* etc.
- Premere il tasto 'C' la centrale dice: *'conferma inserimento password', fine programmazione fine menù'*.

Una volta inserita la password questa verrà richiesta tutte le volte che si entrerà in modalità di programmazione. Quando la centrale richiede la password inserirla utilizzando i tasti da 0 a 9 e, una volta terminato, premere il tasto 'C' per dare conferma . Se l'inserimento è andato a buon fine, la centrale lo comunicherà e si porterà in modalità di programmazione, se invece la password inserita è sbagliata la centrale dirà *'password errata'*. In questo caso aspettare che la centrale esca dal menù e provare a rientrare in programmazione seguendo la solita procedura.

Raccomandiamo di conservare con massima cura la password impostata, perché al terzo tentativo d'inserimento di una password errata da tastiera, la centrale dovrà essere inviata

---

presso il ns. centro assistenza per essere ripristinata. Questa operazione comporta la cancellazione totale di tutte le informazioni presenti sulla centrale ed è eseguita comunque fuori garanzia.

## ***COMBINATORE TELEFONICO***

La centrale HTS3000 è dotata di un combinatore telefonico. In caso di allarme la centrale comincerà a comporre i numeri precedentemente impostati. E' inoltre possibile chiamare la centrale e gestire numerose funzioni da remoto. La centrale memorizza i numeri telefonici su quattro canali di seguito elencati:

- NUMERI GENERALI
- NUMERI D'ALLARME
- NUMERI DI SOCCORSO
- NUMERI DI SERVIZIO

### **NUMERI DI TELEFONO GENERALI**

I numeri di telefono generali sono chiamati sempre per qualsiasi evento, sono considerati come numeri prioritari, è quindi preferibile inserirvi i numeri telefonici del titolare dell'impianto.

### **NUMERI DI ALLARME**

I numeri d'allarme sono chiamati tutte le volte che avviene un evento di allarme o in caso di segnalazione di panico tramite il tasto destro del telecomando.

### **NUMERI DI SOCCORSO**

I numeri di soccorso sono chiamati dall'attivazione effettuata dal telecomando monocanale.

### **NUMERI DI SERVIZIO**

I numeri di servizio sono chiamati per segnalazioni di servizio provenienti dalla centrale o dai sensori (ad esempio segnalazione di batteria scarica).

## **PROGRAMMAZIONE NUMERI TELEFONICI**

Per memorizzare i numeri telefonici sulla centrale seguire questa procedura:

- Premere il tasto 'C' (conferma) la centrale dice: *'attivazione menù'*.
- Premere il tasto 'P' (programmazione) la centrale dice: *'attivazione menù programmazione'*.
- Premere il tasto 'N' (numeri) la centrale dice: *'numeri'*.
- Premere il tasto '1' (numeri generali) la centrale dice: *'generali digitare nuovo numero'*.
- Inserire i numeri telefonici utilizzando i tasti da: '0' a '9', la centrale li ripete non appena premuto il tasto corrispondente.

Premere il tasto 'C' la centrale dice: *'conferma inserimento in memoria digitare nuovo numero'* all'inserimento dell'ultimo numero premere il tasto 'P' programmazione la centrale dice: *'fine programmazione, fine menù'*.

---

Per inserire altri numeri ripetere le operazioni sopra descritte per tutti i canali. E' possibile inserire massimo venti numeri telefonici nei quattro canali. Una volta terminato l'inserimento di tutti i numeri premere il tasto 'C' per uscire dalla modalità di programmazione.

**Attenzione! Dopo aver digitato il numero telefonico dare conferma premendo il tasto 'C' conferma.**

## **RIASCOLTO NUMERI TELEFONICI**

- Premere il tasto 'C' (conferma) la centrale dice: *'attivazione menù'*.
- Premere il tasto 'N' (numeri) la centrale dice: *'ascolto numeri'*.
- Premere il tasto '1' (numeri generali) la centrale dice: *'general'* e ripete i numeri memorizzati fino alla fine menù.

## **CANCELLAZIONE DEI NUMERI TELEFONICI**

- Premere il tasto 'C' (conferma) la centrale dice: *'attivazione menù'*.
- Premere il tasto 'P' (programmazione) la centrale dice: *'attivazione menù programmazione'*.
- Premere il tasto 'N' (numeri) e tenerlo premuto sino a che la centrale non dirà: *'attivazione cancellazione memoria numeri'*.
- A questo punto premere il tasto '1', '2', '3' o '4', a seconda del canale che si vuole cancellare (numeri generali, numeri d'allarme, numeri di soccorso o numeri di servizio).

## **REGISTRAZIONE MESSAGGIO PERSONALE**

E' possibile registrare un messaggio d'allarme vocale che verrà trasmesso dalla centrale tutte le volte che si attiverà il combinatore telefonico. Per registrare il messaggio seguire questa procedura:

- Premere il tasto 'C' (conferma) la centrale dice: *'attivazione menù'*.
- Premere il tasto 'P' (programmazione) la centrale dice: *'attivazione menù programmazione'*.
- Premere il tasto 'M' (messaggi) la centrale dice: *'nuovo messaggio'*.
- Dettare il messaggio di personalizzazione allarme immediatamente dopo.
- Alla fine della registrazione premere il tasto 'P' (programmazione) la centrale ripete il messaggio dettato e dice: *'fine programmazione, fine menù'*.

## **RIASCOLTO MESSAGGIO PERSONALE**

- Premere il tasto 'C' (conferma) la centrale dice: *'attivazione menù'*.
- Premere il tasto 'M' (messaggio) la centrale dice: *'ascolto messaggio'* e ripete il messaggio registrato.
- Premere il tasto 'C' (conferma) la centrale dice: *'fine menù'*.

## **RICHIAMO REMOTO**

E' possibile chiamare il numero telefonico collegato alla centrale HTS 3000 per poter accedere alle diverse funzioni da remoto. Per chiamare la centrale da remoto seguire questa procedura:

- Chiamare il numero telefonico collegato alla centrale HTS 3000 e farlo squillare fino a quando la centrale, dopo 10 squilli, risponde e dice: *'digitare password'*.

- 
- Inserire la password memorizzata e premere il tasto cancelletto (#) sulla tastiera del telefono per dare conferma. Se non è stata inserita nessuna password la centrale entrerà nel menù automaticamente.
  - La centrale dice: *'esatto, menù, digitare'*:

*'1' viva voce*

*'2' ascolto ambientale*

*'3' fine*

*'5' menù centrale*

- Se si preme '5' (si seleziona quindi l'opzione menù centrale) la centrale risponde dicendo:

*'attivazione menù centrale'*

e subito dopo:

*'digitare 0 attivazione/disattivazione impianto'*

*'digitare 1 attivazione/disattivazione zona 1'*

*'digitare 2 attivazione/disattivazione zona 2'*

*'digitare 3 attivazione/disattivazione zona 3'*

*'digitare 4 attivazione/disattivazione zona 4'*

*'digitare 5 e attivazione/disattivazione zona 5'*

*'digitare 6 attivazione/disattivazione zona 6'*

*'digitare 7 attivazione/disattivazione sensore interno'*

*'digitare 8 attivazione/disattivazione relè'*

*'digitare 9 disattivazione menù centrale'*

L'utente quindi potrà decidere quale funzione utilizzare premendo semplicemente il numero corrispondente sulla tastiera del telefono seguendo le istruzioni vocali impartite dalla centrale. E' importante fare attenzione a premere i tasti sulla tastiera del telefono solo quando la centrale non sta parlando. Non è invece necessario aspettare che la centrale comunichi tutte le opzioni del menù per impartire il comando. Se per esempio si volesse disattivare il sensore interno, è sufficiente premere '7' in un qualsiasi momento in cui la centrale non parla, senza aspettare che tutte le opzioni precedenti siano comunicate.

- Se si preme '1' si attiva la funzione 'viva voce'. In questa modalità la centrale trasmetterà in viva voce ciò che l'utente dice alla cornetta per circa 20 secondi dopodichè la centrale tornerà al menù precedente chiedendo nuovamente di digitare i tasti '1', '2', '3' o '5'.

- 
- Se si preme '2' si attiva la funzione 'ascolto ambientale'. In questa modalità l'utente può ascoltare alla cornetta ciò che avviene vicino alla centrale per circa 20 secondi dopodichè la centrale tornerà al menù precedente chiedendo nuovamente di digitare i tasti '1', '2', '3' o '5'.

**Attenzione! Si raccomanda vivamente di inserire una password alla fine della fase di programmazione, in modo da evitare possibili intrusioni nel sistema da parte di estranei. La password è modificabile solo dall'utente. La centrale ha implementata la funzione antisabotaggio telefonico: se vengono commessi tre errori consecutivi nell'inserimento password, si accenderà la led "antisabotaggio telefonico" e la centrale andrà in allarme.**

## **FUNZIONI DEL COMBINATORE TELEFONICO IN ALLARME**

Quando la centrale va in allarme, il combinatore si attiva e comincia a chiamare i numeri memorizzati iniziando dai **numeri generali** e proseguendo con i numeri di allarme, di soccorso o di servizio a seconda del tipo di evento. La centrale fornisce a chi risponde tutte le informazioni relative all'evento di allarme e cioè:

- numero del messaggio in memoria di allarme
- numero della zona interessata
- tipo di sensore (infrarosso, magnetico...) e numero identificativo
- collocazione del sensore (ingresso, garage...)

dopo queste informazioni la centrale trasmette il messaggio di allarme preregistrato dall'utente. Se per esempio andasse in allarme il sensore apertura numero 1 della zona 1 con collocazione sulla porta ingresso, il messaggio trasmesso dalla centrale sarebbe:

*'messaggio numero uno, allarme zona uno, sensore apertura uno, porta ingresso'* e subito dopo verrebbe trasmesso il messaggio preregistrato.

Il tutto viene ripetuto due volte.

Dopo la seconda ripetizione **se il numero chiamato è un numero generale** il combinatore dice:

*'attivazione menù combinatore digitare asterisco (\*), disattivazione selezione combinatore digitare cancelletto (#)'.*

Se si preme '\*' si entra nel menù della centrale.

Se si preme '#' il combinatore chiederà la password. Una volta inserita la password seguita dal tasto cancelletto '#' il combinatore riaggancia la linea e smette di chiamare.

Se invece il numero chiamato **non è un numero generale** il combinatore dirà *'conferma messaggio digitare asterisco (\*)'* se si preme asterisco il combinatore riaggancia.

**Attenzione! per essere tacitato il combinatore deve ricevere due conferme di ricezione messaggio se il numero ricevente non è un numero generale.**

---

## TELECOMANDO DUE FUNZIONI MODELLO 304

Il telecomando 304 è l'unico dispositivo che permette di effettuare l'attivazione o disattivazione della centrale HTS3000.

### TASTO ALTO SINISTRO

Attivazione/Disattivazione della centrale d'allarme (operazione confermata dalla centrale vocalmente o con un BEEP per l'inserimento e con due BEEP per il disinserimento). Una volta attivata la centrale devono trascorre circa trenta secondi prima che il sistema si attivi effettivamente, questo per dare il tempo di allontanarsi senza generare segnalazioni d'allarme.

### TASTO BASSO DESTRO

Attivazione segnale di Soccorso e/o Antiaggressione. La pressione provoca l'allarme immediato sia a centrale armata che disarmata.

## INSTALLAZIONE

- Aprire il coperchio del telecomando.
- Inserire una batteria alcalina 12Vcc tipo A23 di buona qualità.
- Richiudere il coperchio.
- Effettuare l'autoapprendimento del telecomando.

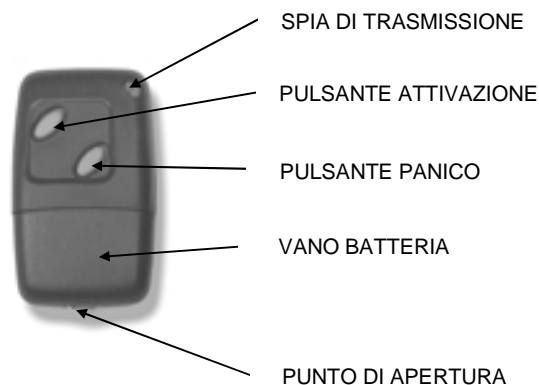

Per effettuare la trasmissione premere il tasto. Durante le trasmissioni del telecomando la spia si accende. Tra ogni trasmissione e l'altra attendere circa tre secondi. Non è necessario tenere premuto a lungo i pulsanti. La spia di trasmissione risulterà utile per controllare il buono stato della batteria interna al telecomando. Il telecomando necessita di una batteria alcalina 12Vcc tipo A23. Per la sostituzione della batteria aprire il vano puntando un piccolo cacciavite a taglio nel punto di apertura.

---

## TELECOMANDO DUE FUNZIONI MODELLO 311

Come il modello precedente ma con la sola funzione di panico silenzioso.

### TASTO BASSO DESTRO

Attivazione segnale di panico silenzioso.

La pressione del tasto provoca l'allarme silenzioso della centrale quindi il combinatore telefonico comincerà a comporre i numeri preimpostati ma la sirena della centrale non suonerà.

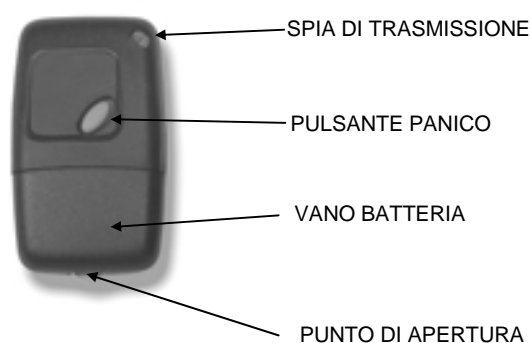

## SENSORE MAGNETICO/VIBRAZIONE MODELLO 303

Sensore magnetico realizzato per la rilevazione di apertura e chiusura di porte o finestre. Attenzione: questo sensore è realizzato esclusivamente per installazioni ad uso interno ed incorpora uno speciale sensore vibrazione capace di rilevare la presenza di una manomissione esterna all'infisso prima dell'eventuale intrusione.

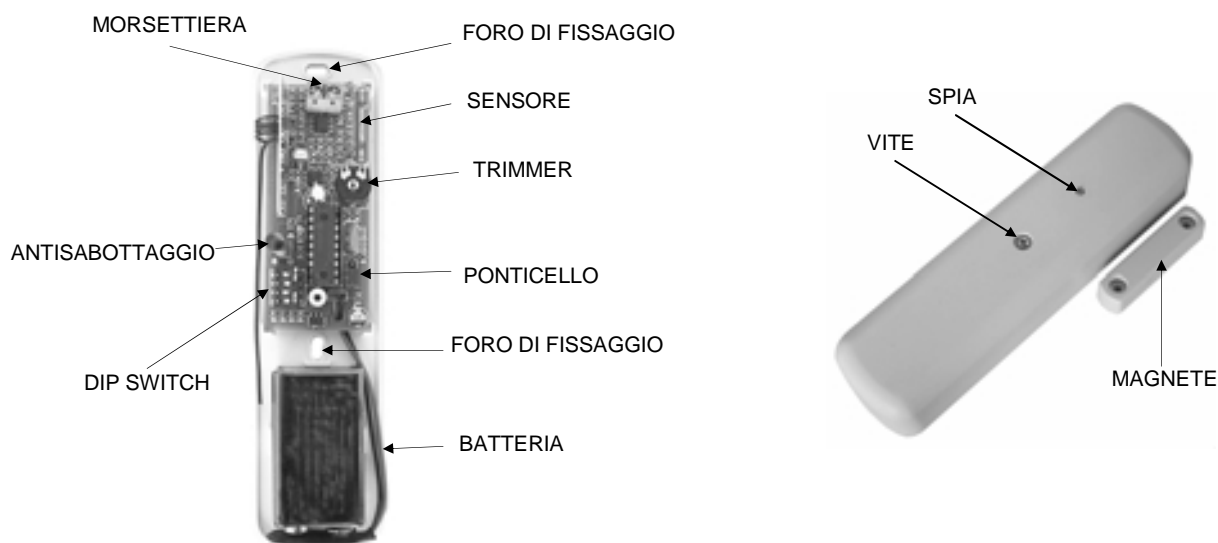

---

## SENSORE MAGNETICO

Sensore magnetico predisposto per rilevare l'avvicinamento o l'allontanamento del magnete in dotazione. **ATTENZIONE** la distanza limite di esercizio del sensore è di 1,5 cm; in fase di installazione fare in modo che il magnete sia il più vicino possibile al sensore magnetico. Evitare di installare il sensore in prossimità di masse ferromagnetiche e di tutto ciò che potrebbe causare altre interferenze di natura magnetica.

## SENSORE VIBRAZIONE

Sensore predisposto per rilevare le vibrazioni in questo modo il sensore è in grado di segnalare il tentativo di intrusione ancora prima che l'apertura sia forzata. E' molto importante regolare la sensibilità del sensore vibrazione agendo sul trimmer di regolazione. La rotazione in senso antiorario ne aumenterà la sensibilità in senso orario invece la diminuirà. Impostare un sensibilità troppo elevata può dare origine a numerosi falsi allarme.

**Attenzione! In fase di programmazione devono essere memorizzati separatamente sia il sensore magnetico che quello vibrazione. Per memorizzare il sensore magnetico è sufficiente far trasmettere il sensore allontanando il magnete dal corpo del sensore, per memorizzare il sensore vibrazione si deve far trasmettere il sensore tenendo il magnete distante e dando dei colpetti sulla plastica del sensore.**

## SPIA

Spia LED predisposta per il controllo del corretto funzionamento del sensore.

Rosso per 2 secondi = rilevazione.

Rosso per 2 secondi ogni 20 secondi = antisabotaggio aperto.

Verde per 2 secondi = batteria scarica.

## PONTICELLO

Ponticello predisposto per l'attivazione o disattivazione del sensore vibrazione integrato nel dispositivo o della morsettiera per il collegamento di sensori via filo.

Per attivare il sensore vibrazione posizionare il ponticello tra il contatto centrale e quello basso.

Per attivare la morsettiera posizionare il ponticello tra il contatto centrale e quello alto.



Sensore interno disattivato – Morsettiera attiva



Sensore interno attivato – Morsettiera disattiva

## MORSETTIERA

Morsettiera predisposta per il collegamento di sensori esterni tipo sensori per tapparella, rottura vetro e/o qualsiasi tipo di rilevatore che fornisca un contatto pulito normalmente chiuso.

**Attenzione: limitare al minimo la lunghezza del cavo collegato tra il sensore esterno e la morsettiera, al fine di minimizzare i possibili disturbi indotti (Figura B).**

---

## DIP SWITCH

Microinterruttori utilizzati per la programmazione del sensore via filo collegato alla morsettiera. I Dip Switch n°1 e 2 sono utilizzati per selezionare il tipo di sensore collegato alla morsettiera. I Dip Switch n° 3 e 4 sono utilizzati per selezionare il numero di interventi (impulsi del sensore esterno collegato) da contare, prima di inviare alla centrale il segnale di rilevazione.

Dip 1	Dip 2	Tipo sensore
OFF	OFF	Inerziale
OFF	ON	Vibrazione
ON	OFF	Tapparella
ON	ON	Non utilizzare

Dip 3	Dip 4	Conteggio
OFF	OFF	4 impulsi
OFF	ON	3 impulsi
ON	OFF	2 impulsi
ON	ON	1 impulso

## AUTOVERIFICA CARICA BATTERIA DEL SENSORE MAGNETICO

Il sensore magnetico ha implementato un sistema di controllo della carica residua della batteria. La segnalazione di batteria bassa viene trasmessa alla centrale via radio. Quando la batteria è scarica il led anziché emettere una luce rossa emetterà una luce verde. In ogni caso il contatto continuerà a funzionare con la segnalazione di batteria bassa per almeno due mesi.

## INSTALLAZIONE

- Aprire il coperchio del sensore.
- Effettuare la programmazione del sensore attraverso i dip switch e il trimmer.
- Inserire una batteria alcalina 9V di buona qualità.
- Richiudere il coperchio.
- Verificare la distanza tra il sensore ed il magnete prima di effettuare l'installazione definitiva posizionando il magnete in corrispondenza della parte superiore del sensore come mostrato in figura A.
- Fissare il sensore con biadesivo o viti sfruttando i fori di fissaggio.
- Effettuare la programmazione del sensore sulla centrale.



Figura A



Figura B

---

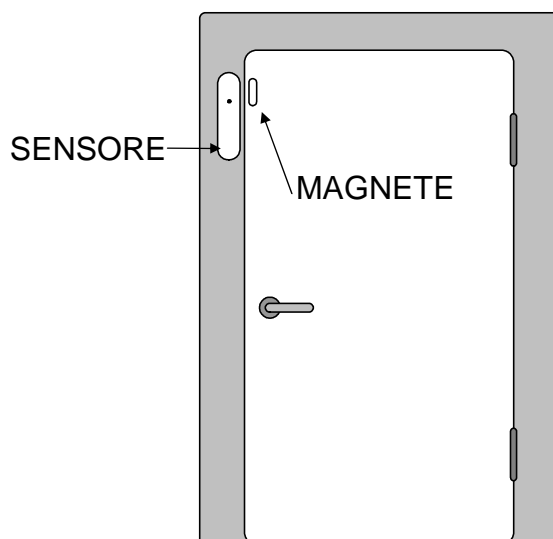
## CARATTERISTICHE TECNICHE

- Frequenza di lavoro 433.92 MHz con controllo della trasmissione a mezzo filtro SAW.
- Alimentazione tramite batteria alcalina 9V.
- Trasmissione segnale radio almeno 20 mt (portata ottica).
- Trasmissione segnale d'allarme per ogni modifica di stato.
- Circuito di autoverifica carica batteria.
- Contenitore in ABS.
- Dimensioni: 3,2 x 11,5 x 5 cm.

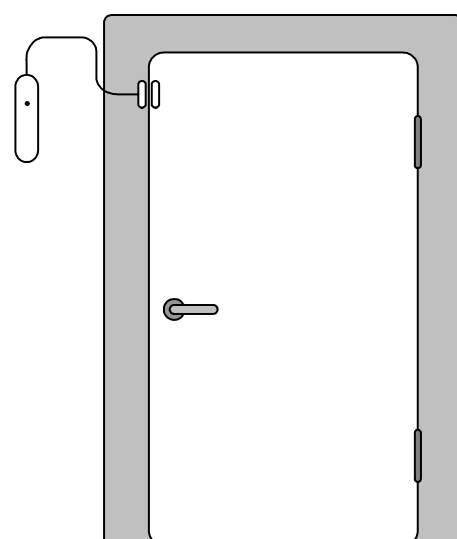
## SENSORE INFRAROSSO MODELLO 302

Sensore infrarosso passivo realizzato per la rilevazione di presenza degli ambienti da proteggere. Attenzione: questo sensore è realizzato esclusivamente per installazioni ad uso interno. Il sensore incorpora una spia per il controllo costante del corretto funzionamento oltre che uno speciale sensore capace di rilevare la presenza di una manomissione esterna. Come è noto l'autonomia del sensore sarà dipendente dal numero di rilevazioni giornaliere effettuate; sarà possibile programmare un tempo di riarmo da 26 a 208 secondi in modo tale da minimizzare il numero di rilevazioni in locali molto frequentati.

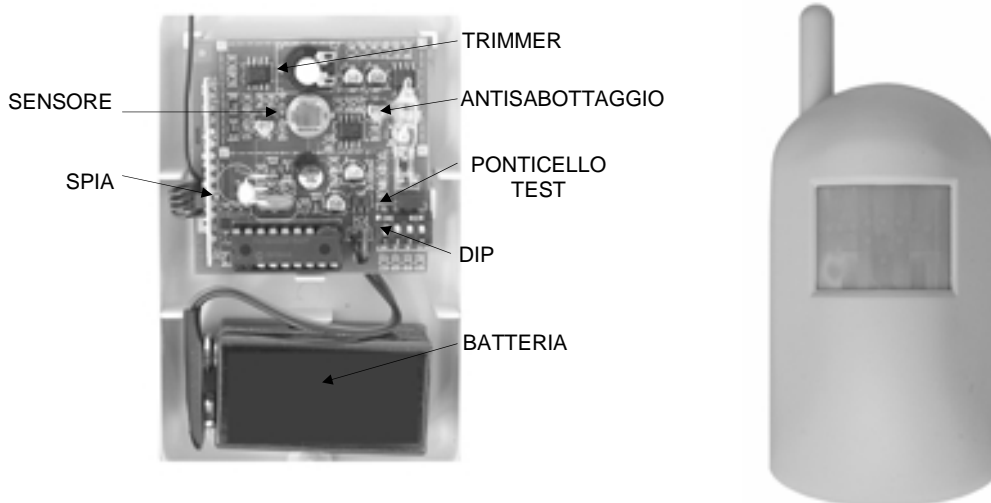

Dip1	Dip2	Dip3	Dip4	Tempo di riarmo (s)
OFF	OFF	OFF	OFF	208
OFF	OFF	OFF	ON	182
OFF	OFF	ON	OFF	156
OFF	OFF	ON	ON	130
OFF	ON	OFF	OFF	104
OFF	ON	OFF	ON	78
OFF	ON	ON	OFF	52
OFF	ON	ON	ON	26

---

## ANTISABOTAGGIO

L'ampolla al mercurio è predisposta per proteggere il sensore da manomissioni. Una volta terminata l'installazione e i test, se il sensore venisse staccato dalla parete e capovolto o sdraiato, il movimento del mercurio contenuto nell'ampolla provocherebbe l'allarme immediato segnalato dalla centrale.

## DIP SWITCH

Microinterruttori utilizzati per la programmazione del sensore infrarosso.

**Attenzione: il Dip Switch n°1 dovrà obbligatoriamente rimanere in posizione OFF.**

I Dip Switch n° 2,3,4 sono utilizzati per selezionare il periodo di riarmo del sensore cioè il tempo minimo, espresso in secondi, che trascorre tra una rilevazione e l'altra. Minore sarà il numero di rilevazioni giornaliere maggiore sarà l'autonomia della batteria interna. E' consigliabile quindi impostare un valore sufficientemente elevato per evitare che la batteria si scarichi troppo rapidamente.

## SPIA

Spia LED predisposta per il controllo del corretto funzionamento del sensore.

Rosso per 2 secondi = rilevazione in modalità test.

Rosso per 0,5 secondi ogni 20 secondi = antisabotaggio aperto.

Verde per 2 secondi = batteria scarica.

## SENSORE

Sensore infrarosso che in concomitanza della lente permette la rilevazione ambientale.

## CAMPO DI RILEVAZIONE

Il sensore viene fornito con lente standard a raggio largo. Vedere diagrammi di rilevazione. Eventuali lenti di diversa tipologia potranno essere fornite su specifica richiesta.

## TRIMMER

Taratura per la regolazione della sensibilità del sensore. La rotazione in senso orario diminuisce la sensibilità. Per effettuare una corretta taratura eseguire le prove impostando il sensore in modalità test.

## MODALITA' TEST

La modalità test permette di ignorare i tempi di ritardo dovuti alle impostazioni dei dip switch e di ottenere una accensione della spia interna per un tempo maggiore. La modalità test non deve essere assolutamente mantenuta durante il funzionamento del sensore in condizioni standard in quanto esclude la funzione di risparmio energetico.

Per impostare la modalità test eseguire le seguenti operazioni:

- Togliere la batteria al sensore infrarosso.
- Inserire il ponticello TEST.
- Capovolgere il sensore in modo che il mercurio non faccia contatto con i terminali interni all'ampolla antisabotaggio.
- Collegare la batteria.
- La spia del sensore inizierà a lampeggiare rosso/giallo.
- Raddrizzare il sensore il lampeggio terminerà.

- 
- Chiudere il sensore ed effettuare i test.

Per riportare il sensore in condizioni normali rimuovere il ponticello TEST.

## **AUTOVERIFICA CARICA BATTERIA DEL SENSORE INFRAROSSO**

Il sensore infrarosso comunica alla centrale lo stato di carica della batteria ogni 24 ore.

In ogni caso, passando nell'area protetta, se la batteria è al di sotto di un valore prefissato (30%), la spia del sensore emetterà un lampeggio giallo per avvisare che la batteria deve essere sostituita. Il sensore continuerà a funzionare emettendo la segnalazione di batteria scarica per almeno 15 giorni.

## **INSTALLAZIONE**

- Rimuovere la parte frontale svitando le due viti poste sul retro del sensore.
- Capovolgere il sensore in modo che l'ampolla al mercurio apre il contatto.
- Inserire la batteria in dotazione, il led comincerà a lampeggiare (per la sostituzione quando necessario utilizzare batteria Alcalina di buona qualità).
- Riportare il sensore nella posizione normale in modo che l'ampolla al mercurio chiuda il contatto, il led smetterà di lampeggiare.
- Effettuare la programmazione dei dip switch e la taratura del trimmer.
- Richiudere la parte frontale.
- Fissare il supporto al muro con adesivo o con viti, quindi montare ed orientare il sensore infrarosso per ottimizzare la zona di protezione.

L'altezza di installazione e la posizione del sensore è legata al tipo di lente utilizzata. Evitare l'installazione in luoghi esposti a vibrazioni, umidità, raggi solari, termoconvettori, ventilatori o masse metalliche.

## **CARATTERISTICHE TECNICHE**

- Frequenza di lavoro 433.92 MHz con controllo della trasmissione a mezzo filtro SAW.
- Alimentazione tramite batteria alcalina 9V.
- Trasmissione segnale radio almeno 20 MT. (portata ottica)
- Trasmissione segnale d'allarme per ogni modifica di stato
- Circuito di auto verifica carica batteria.
- Rilevamento presenza tramite Lente di Fresnell.
- Copertura di rilevazione 98°.
- Contenitore in ABS orientabile tramite snodo in dotazione.
- Dimensioni: 9,6 x 6,4 x 2,3 (senza snodo) x 5,3 (con snodo).

## LENTE GRANDANGOLO

Il sensore infrarosso è fornito con questo tipo di lente che è quella ideale per installazioni di tipo standard, per uso abitativo. Per una corretta installazione fare riferimento ai grafici sottostanti.

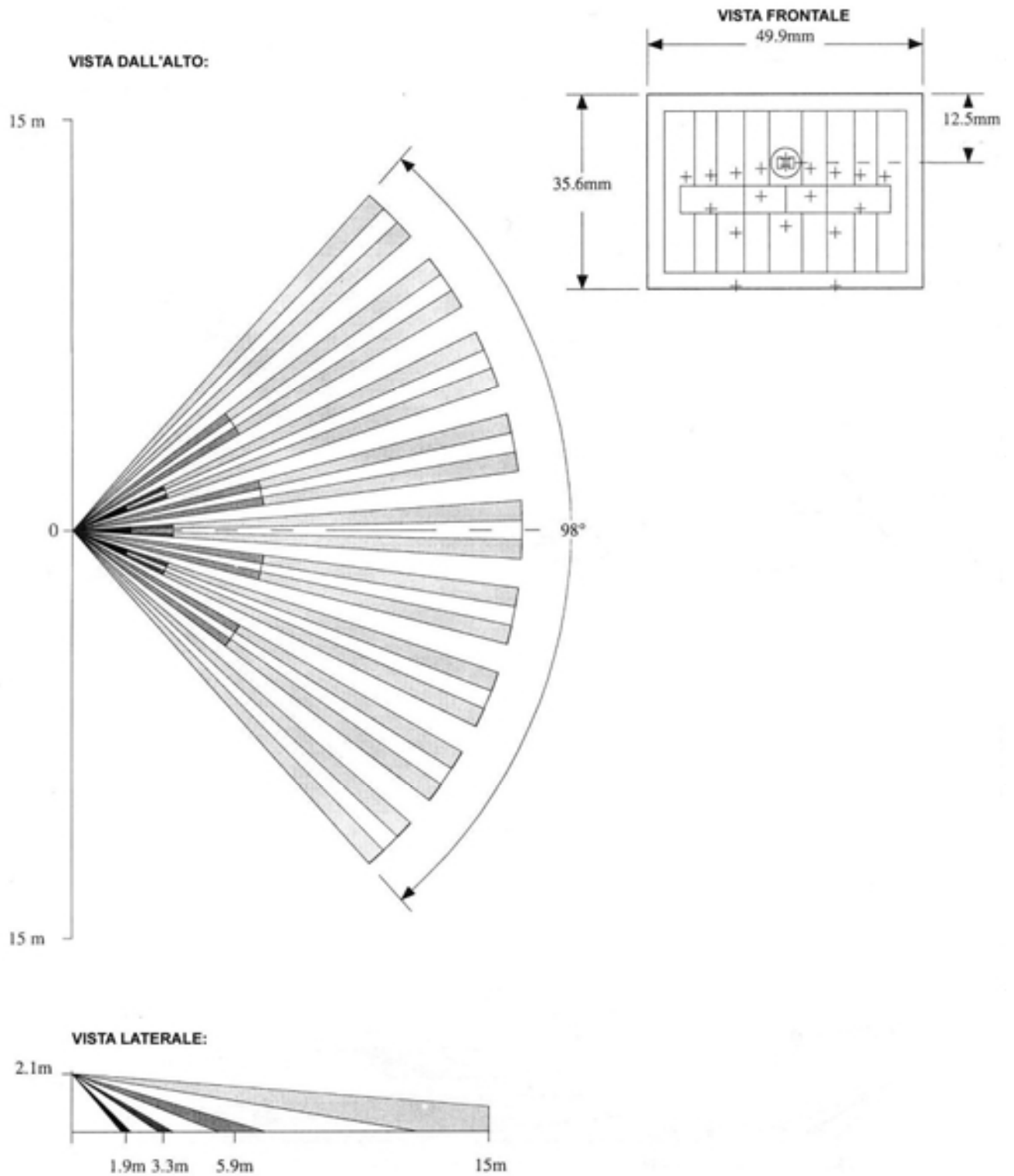

## LENTE A RAGGIO ALTO ANTIANIMALI (OPZIONALE)

Lente a raggio alto, utile per effettuare la protezione di locali con passaggio di animali di piccole dimensioni. Per una corretta installazione fare riferimento ai grafici sottostanti.

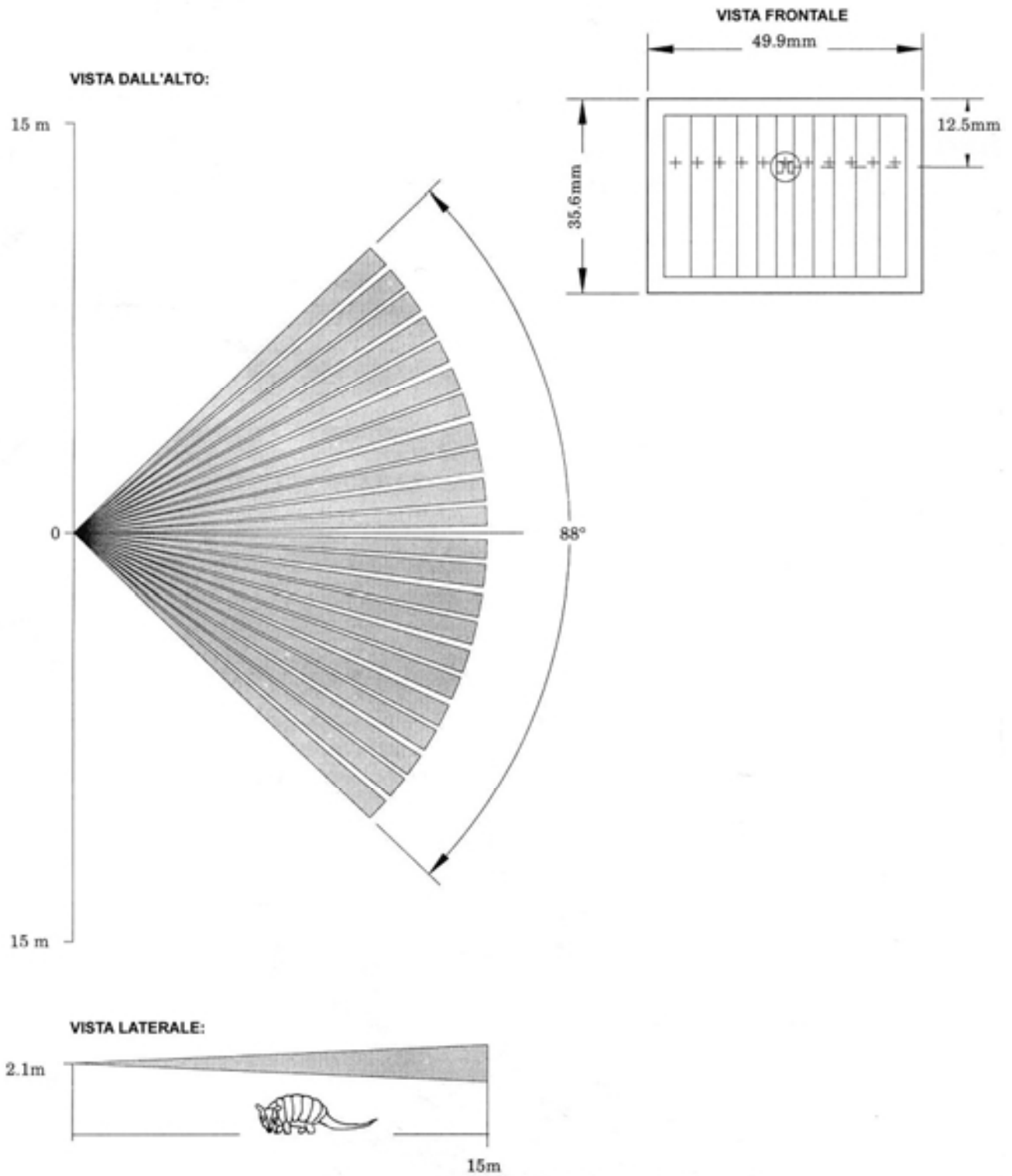

## LENTE A LUNGO RAGGIO (OPZIONALE)

Lente a lungo raggio ideale per installazioni dove è richiesta una profondità di rilevazione non superiore ai venti metri, ideale per installazione in corridoi. Per una corretta installazione fare riferimento ai grafici sottostanti.

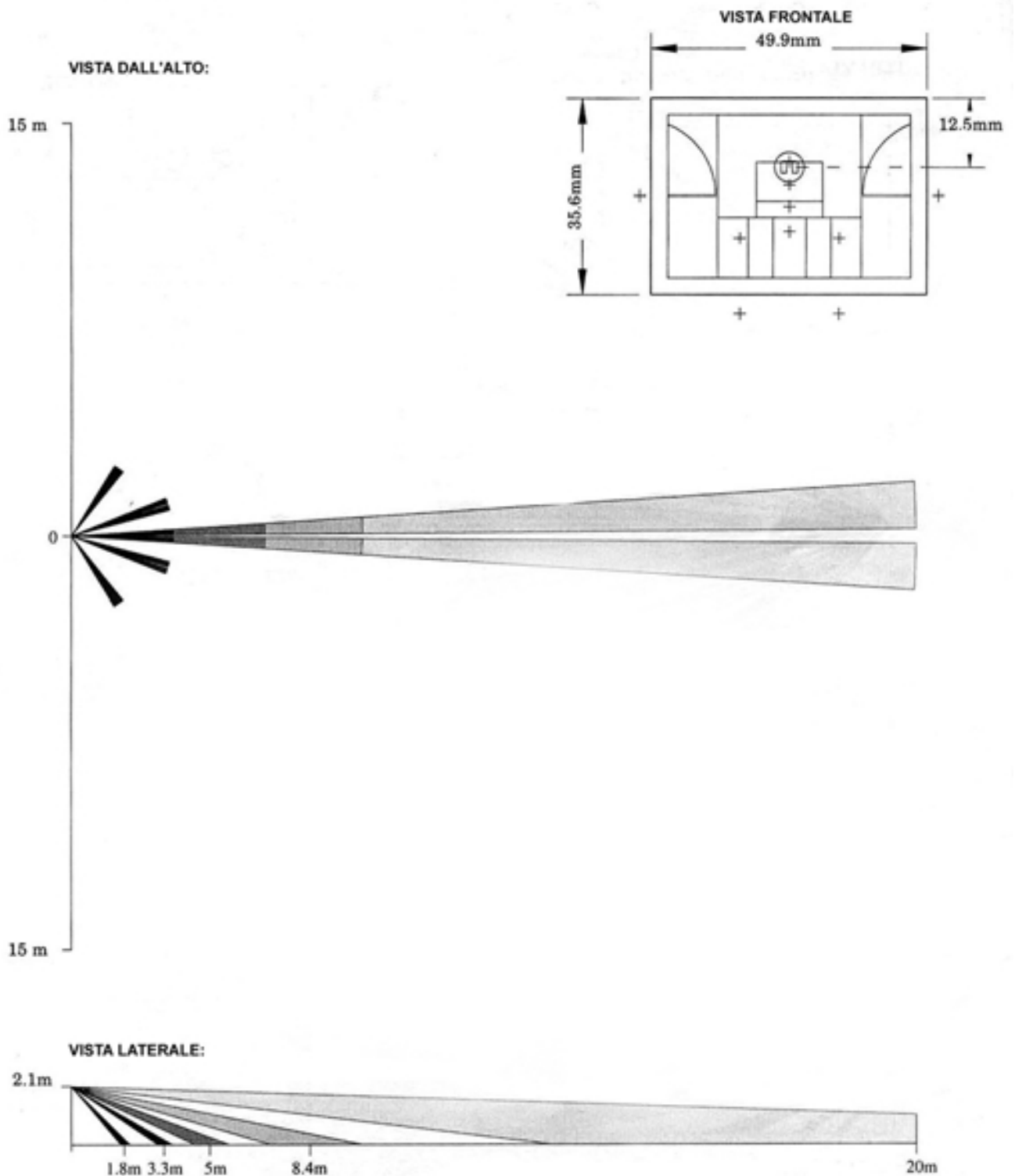

---

## ***SENSORE INFRAROSSO BARRIERA MODELLO 600***

Sensore infrarosso passivo appositamente studiato per il controllo del passaggio da porte o finestre. La lente a raggio stretto montata su questo sensore è ideale per creare zone di copertura parziali permettendo il passaggio di persone solo in determinate zone.

**Attenzione: questo sensore è realizzato esclusivamente per installazioni ad uso interno.**

Il sensore infrarosso barriera ha incorporata una spia per il controllo costante del corretto funzionamento oltre che uno speciale sensore capace di rilevare la presenza di una manomissione esterna. Come è noto l'autonomia sarà dipendente dal numero di rilevazioni giornaliere effettuate; il tempo di riarmo è fissato 208 secondi in modo tale da minimizzare il numero di rilevazioni in locali molto frequentati.

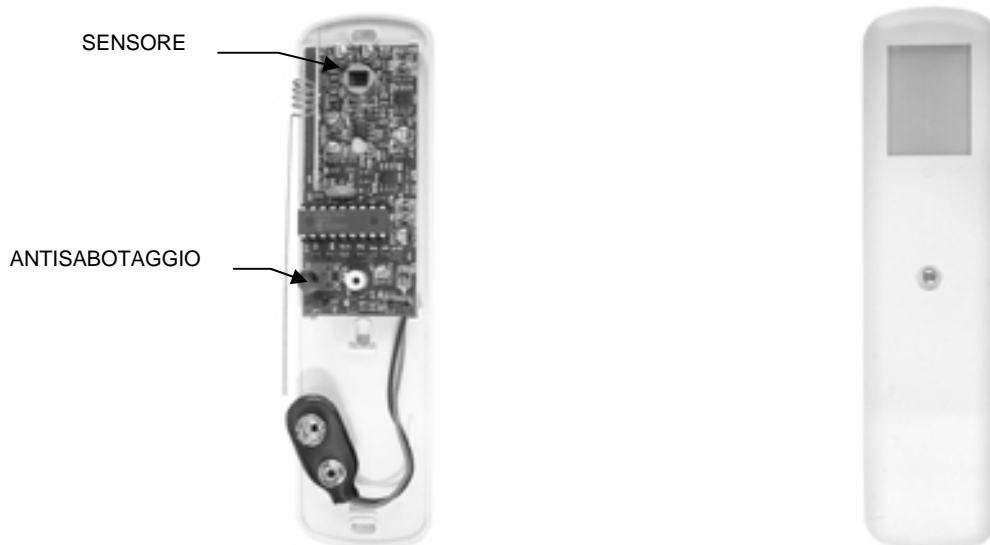

### **ANTISABOTAGGIO**

Il meccanismo antisabotaggio è analogo a quello del sensore magnetico. Una volta terminata l'installazione e i test, se si tenta di rimuovere il coperchio del sensore il meccanismo antisabotaggio si aziona e il sensore trasmette una segnalazione di allarme alla centrale.

### **SPIA**

Spia LED predisposta per il controllo del corretto funzionamento del sensore.

Rosso per 2 secondi = rilevazione in modalità test.

Rosso per 0,5 secondi ogni 20 secondi = antisabotaggio aperto.

Verde per 2 secondi = batteria scarica.

### **SENSORE**

Sensore infrarosso che in concomitanza della lente permette la rilevazione ambientale.

### **CAMPO DI RILEVAZIONE**

Fare riferimento ai diagrammi di rilevazione per la lente a raggio stretto.

---

## MODALITA' TEST

La modalità test permette di ignorare il tempo di ritardo e di ottenere una accensione della spia interna per un tempo maggiore. La modalità test non deve essere assolutamente mantenuta durante il funzionamento del sensore in condizioni standard in quanto esclude la funzione di risparmio energetico.

Per impostare la modalità test eseguire le seguenti operazioni:

- Togliere la batteria al sensore infrarosso.
- Inserire il ponticello TEST.
- Collegare la batteria.
- La spia del sensore inizierà a lampeggiare rosso/verde.
- Chiudere il sensore assicurandosi che la molla antisabotaggio sia ben posizionata.
- Effettuare i test.

Per riportare il sensore in condizioni normali rimuovere il ponticello TEST.

## AUTOVERIFICA CARICA BATTERIA DEL SENSORE INFRAROSSO

Il sensore infrarosso comunica alla centrale lo stato di carica della batteria ogni 24 ore.

In ogni caso, passando nell'area protetta, se la batteria è al di sotto di un valore prefissato (30%), la spia del sensore emetterà un lampeggio giallo per avvisare che la batteria deve essere sostituita. Il sensore continuerà a funzionare emettendo la segnalazione di batteria scarica per almeno 15 giorni.

## INSTALLAZIONE

- Aprire il coperchio del sensore.
- Inserire una batteria alcalina 9V di buona qualità.
- Richiudere il coperchio.
- Fissare il sensore con biadesivo o viti sfruttando i fori di fissaggio.
- Effettuare la programmazione del sensore sulla centrale.

L'altezza di installazione e la posizione del sensore è legata al tipo di lente utilizzata. Evitare l'installazione in luoghi esposti a vibrazioni, umidità, raggi solari, termoconvettori, ventilatori o masse metalliche.

## CARATTERISTICHE TECNICHE

- Frequenza di lavoro 433.92 MHz con controllo della trasmissione a mezzo filtro SAW.
- Alimentazione tramite batteria alcalina 9V.
- Trasmissione segnale radio almeno 20 MT. (portata ottica)
- Trasmissione segnale d'allarme per ogni modifica di stato
- Circuito di auto verifica carica batteria.
- Rilevamento presenza tramite Lente di Fresnell.
- Copertura di rilevazione 7,5°.
- Dimensioni: 3,2 x 11,5 x 5 cm.

## LENTE A RAGGIO STRETTO

Lente a raggio stretto ideale per installazioni dove è richiesto un fascio di rivelazione molto stretto. E' ideale per l'installazione su porte o finestre. Per una corretta installazione fare riferimento ai grafici sottostanti.

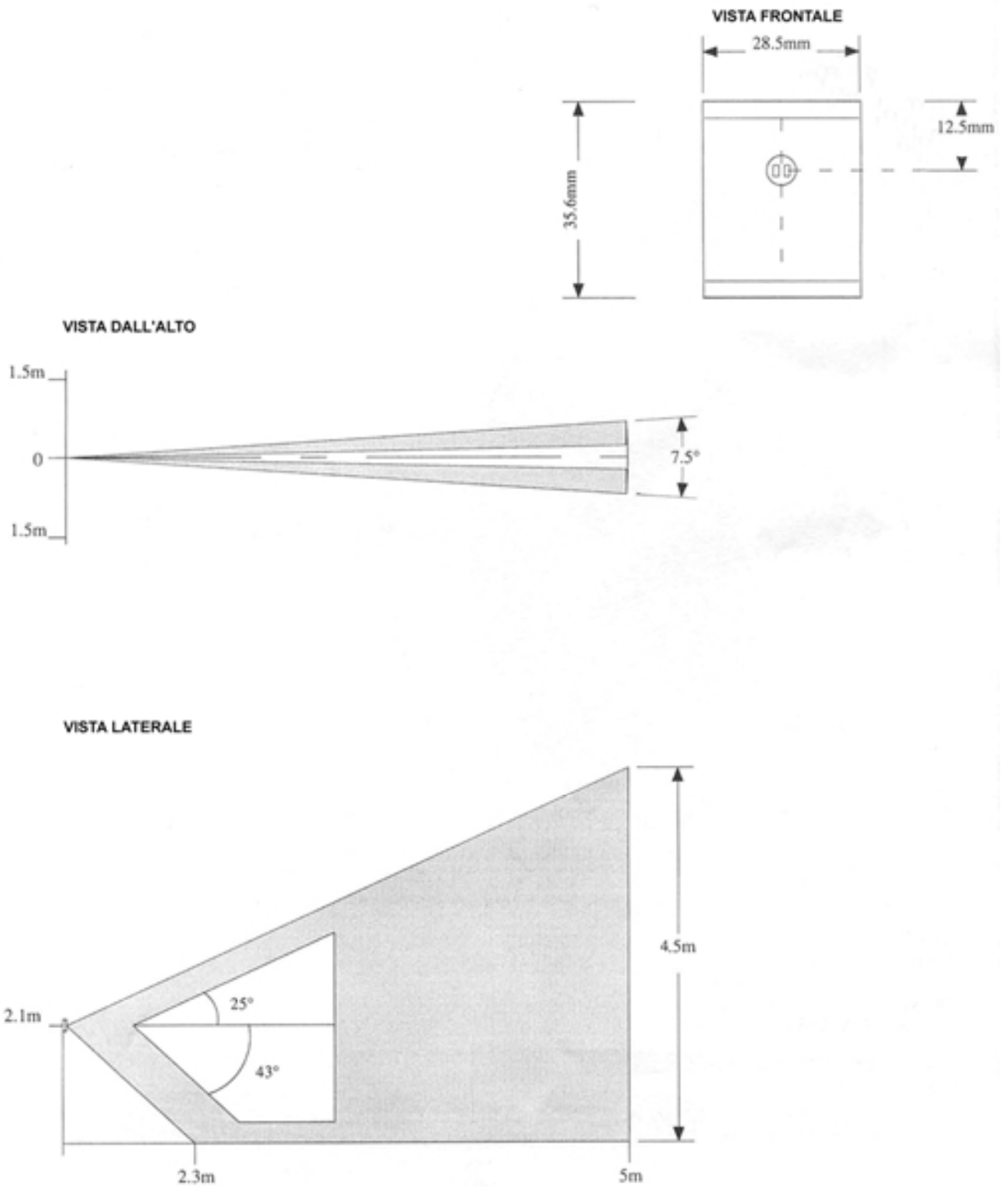

---

## **SIRENA ESTERNA MODELLO 301**

### **ILLUSTRAZIONE E DESCRIZIONE**

Sirena in ABS autoalimentata e autoprotetta per centrale d'allarme HTS3000. Studiata per installazioni esterne a parete, non necessita di cavi di alimentazione in quanto alimentata da pacco batterie interno con autonomia di due anni. Avendo funzioni di segnalatore di stato permette il controllo dello stato impianto ed emette avvisi luminosi e/o acustici consentendo all'utente di verificare il corretto inserimento/disinserimento della centrale. In caso di sabotaggio o distacco dalla superficie di installazione emette il segnale radio d'allarme innescando la centrale HTS3000 ed eventualmente il relativo combinatore.



### **INSTALLAZIONE**

- Svitare le due viti poste sul coperchio in ABS e sul frontale metallico.
- Inserire l'interruttore antisabotaggio 1 nella sede predisposta.
- Inserire dal retro della sirena, l'interruttore dell'antisabotaggio 1 nell'apposito foro e collegare il connettore dell'interruttore nel punto TAMP (la polarità è indifferente).
- Aprire (disinserire) il ponticello J4 per escludere l'alimentazione della scheda.
- Inserire otto batterie tipo D (torcia 1.5V) nel portabatteria.
- Collegare il pacco batterie al connettore d'alimentazione.
- Chiudere (inserire) il ponticello J8 per escludere i pulsanti antisabotaggio.
- Aprire (disinserire) o chiudere (inserire) il ponticello J7 per disattivare o attivare le segnalazioni di stato acustiche.
- Chiudere (inserire) il ponticello J4 per alimentare la scheda.
- La sirena lampeggerà per circa un minuto, ed emetterà un BEEP. Se la sirena iniziasse ad emettere dei suoni intermittenti, significherebbe che il ponticello J8 non è stato inserito. Al termine del lampeggio, inserire la centrale con il telecomando; la sirena emetterà 3 BEEP confermando l'autoapprendimento del codice identificativo del sistema.
- Verificare il corretto inserimento della parte frontale in particolare verificare che il tamper sia premuto.
- Richiudere la sirena avvitando la parte metallica e poi quella in ABS.
- Effettuare le prove di copertura radio spostandosi nel luogo di installazione. Inserire e disinserire la centrale tramite il telecomando osservando il lampeggiante della sirena esterna che emetterà 1 lampeggio per l'attivazione e 2 lampeggi per la disattivazione.
- Simulare l'esatto posizionamento della sirena poggiandola sul muro per un sicuro funzionamento successivo.
- Aprire nuovamente la sirena e abilitare gli interruttori antisabotaggio aprendo il ponticello J8 (disinserire). La sirena inizierà a suonare.

- Disattivare la centrale con il telecomando per fermare il suono della sirena.

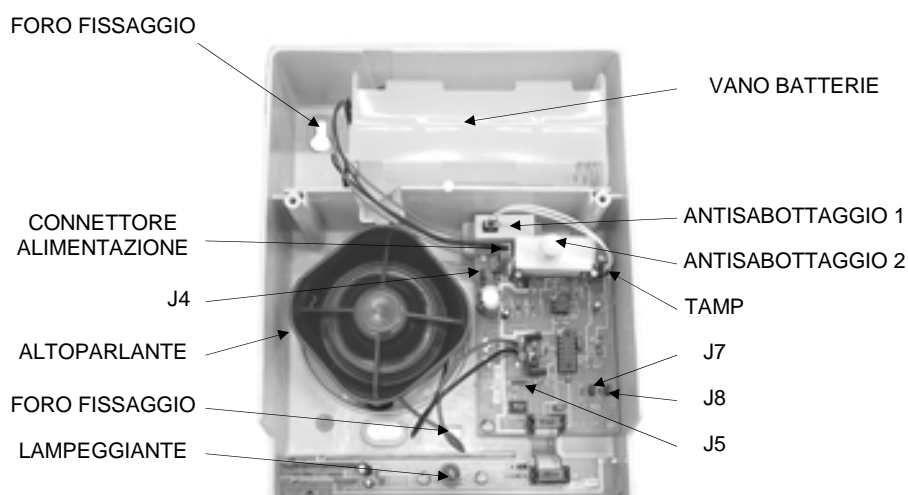

ANTISABOTTAGGIO 1



GUSCIO ESTERNO SIRENA



PROTEZIONE METALLICA ANTIFONDAMENTO



**Attenzione:** La sirena terminerà di suonare dopo alcuni secondi dalla disattivazione effettuata con il telecomando. Gli interruttori antimanomissione torneranno attivi solo al successivo inserimento o disinserimento della centrale. E' possibile selezionare tre diversi suoni della sirena agendo sul ponticello J5.

## AUTOVERIFICA CARICA BATTERIA DELLA SIRENA ESTERNA

Nel caso di batterie scariche della sirena all'inserimento/disinserimento della centrale si udiranno dei trilli di segnalazione. La sirena continuerà a funzionare per circa 2 mesi dalla segnalazione

## CARATTERISTICHE TECNICHE

- Frequenza di lavoro 433,92 MHz controllata da filtro SAW.
- Alimentazione mediante batterie alcaline tipo torcia (N° 8 da 1, 5 V).
- Autonomia 24 mesi circa con 24 interventi anno.
- Potenza acustica della sirena > 100 dB.
- Durata allarme: 90 secondi.
- Lampeggiante per segnalazione allarme con lampadina incandescenza da 3,8V - 0,3A.
- Contenitore in ABS, pannello metallico antieffrazione e antischiama, coperchio in ABS con lampeggiatore incorporato.
- Trasmissione segnale radio da oltre 20 metri (ottica).

---

## **GARANZIA E INFORMAZIONI DI SERVIZIO**

Il prodotto è garantito da difetti di produzione o di fabbricazione dei materiali per il periodo stabilito dalle norme vigenti. Il prodotto deve essere utilizzato solo per lo scopo per cui è stato progettato. La garanzia non copre i danni causati da utilizzo improprio, danni accidentali non voluti e danni causati da extratensioni o fulmini. Il prodotto deve essere installato in accordo con le modalità riportate nel presente manuale d'uso e installazione. Il prodotto deve essere collegato solo con dispositivi compatibili. Il prodotto non deve essere manomesso o riparato da personale non autorizzato. Nessuna eventuale etichetta apposta sull'apparato deve essere manomessa o rimossa.

### **IN CASO DI GUASTO**

Assicurarsi che l'installazione sia stata eseguita in accordo al manuale d'uso e installazione. Assicurarsi che l'apparecchio sia realmente guasto prima di rinviarlo all'assistenza tecnica autorizzata, in caso contrario l'apparecchio non sarà ritenuto in garanzia. In caso di guasto consultare l'assistenza tecnica autorizzata. Nel caso di invio del prodotto all'assistenza tecnica autorizzata **allegare una nota illustrando la natura del difetto** e tutto ciò che dimostri la validità della garanzia. Nel caso di invio del prodotto all'assistenza tecnica autorizzata utilizzare l'imballo originale del prodotto o altro imballo idoneo onde evitare rischio di danni causati dal trasporto.

## **TAGLIANDO DI GARANZIA**

AUGE S.r.l. garantisce questo prodotto da difetti di produzione e/o lavorazione per il periodo stabilito dalle norme vigenti. Questa garanzia è limitata alla riparazione o sostituzione, a secondo l'opzione del fabbricante, di prodotti trovati difettosi nel periodo sopra citato. Questa garanzia è valida solo se convalidata dal venditore in tutte le sue parti. La responsabilità del fabbricante, distributore, rivenditore, e agente è limitata al prezzo di acquisto all'origine e nessun intervento in garanzia verrà eseguito in relazione ad un uso non corretto e/o installazione in violazione alle istruzioni sopra riportate.

<b>APPARECCHIO :</b>			
<b>S/N :</b>			
<b>NOME :</b>			
<b>COGNOME :</b>			
<b>CF / PI :</b>			
<b>VIA :</b>		<b>N°</b>	
<b>CAP :</b>			
<b>LOCALITA' :</b>			
<b>CITTA' :</b>			

**DATA DI VENDITA:** \_\_\_/\_\_\_/200\_

**IL RIVENDITORE**

Timbro e firma

--

Se in fase di installazione avete qualche problema contattate il numero  
0187-606223 ufficio tecnico AUGÉ S.r.l.